

COMMERCIAL LED DOWNLIGHT BRACKETS

Models: 80/936, 80/937, 80/938, 80/939



INSTALLATION AND SAFETY INSTRUCTIONS

IMPORTANT: Read before installing fixture. Retain for future reference.

To ensure correct function and safety, please read and follow all instructions carefully before using the product.

- Professional electrician for installation and maintenance only.
- UL/cUL listed for through branch circuit wiring (maximum 8 NO, 12AWG, 90 conductors).
- All wiring and installation of the light fitting must adhere to local and national wiring rules.
- Read instructions & check you have all the tools & accessories to complete the installation correctly.
- Lay out all the components on a smooth surface and make sure there are no components missing before assembling.
- Product modification and improper installation are not valid for warranty.

Specifications

- Overall structure is made of galvanized sheet, fire-proof and heat resistant.
- The junction box is detachable for easy wiring.
- 2 sets extended bars provided for the bracket, could be extended and shortened within 13-3/4" - 24".
- There are four 7/8" knockouts with slots for pryout for connection on the junction box. Spare knockouts with slots:
- There are four 7/8" knockouts with slots for pryout for connection on the junction box. Spare knockouts with slots: Two 1-1/8", another two 9/16" on the left size.
- No.18 AWG ground wire is provided on the bracket.

INSTALLATION INSTRUCTIONS

STEP 1: Fix mounting clips (figure A) to two sides of the bracket using screws (figure B).

STEP 2: Two types extended bars are optional, (figure C) narrow type (B,C) and wide type (D, E). Plug extended bars into the mounted clips on the two sides (figure D).

STEP 3: Install whole installation kit onto hanging bracket. Fix extended bars with nails and adjust bracket position as shown (figure E).

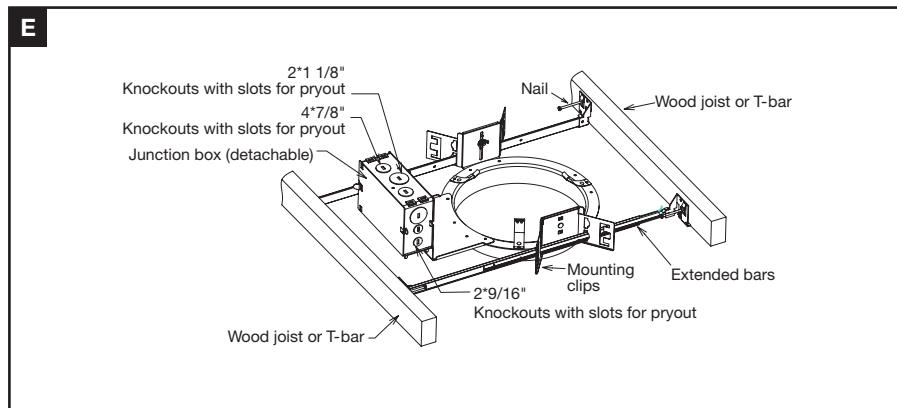
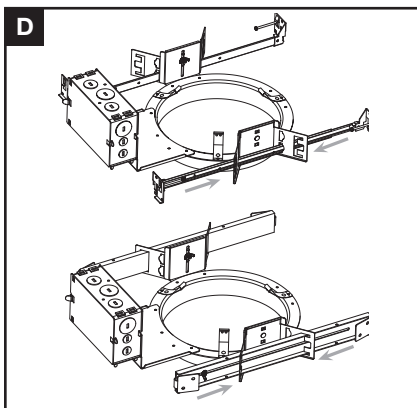
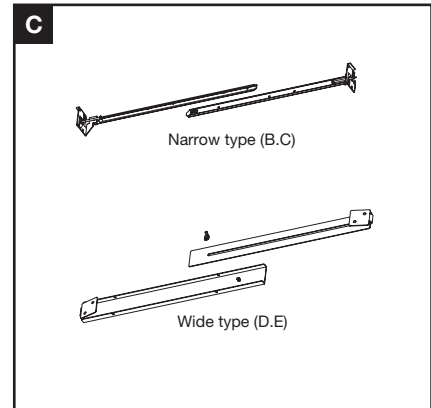
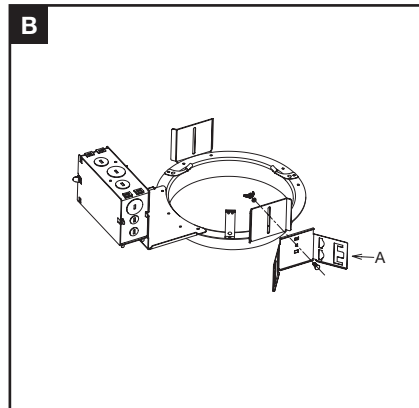
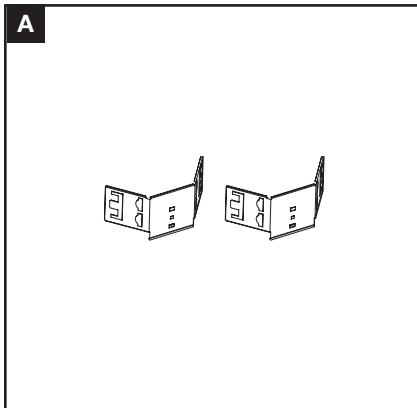

ESPAÑOL:
INSTRUCCIONES DE INSTALACIÓN Y SEGURIDAD

REEMPLAZO DE LED DESCENDIENTE COMERCIAL
Modelos: 80/936, 80/937, 80/938, 80/939

IMPORTANTE: Lea esto antes de instalar el accesorio. Consérvelo para referencia futura.

ADVERTENCIA: Riesgo de Incendio y Descarga Eléctrica

- Para instalar el juego de reemplazo de LED, debe tener conocimiento sobre sistemas eléctricos de luminarias. Si no está calificado, no trate de realizar la instalación. Póngase en contacto con un electricista calificado.
- Para reducir el riesgo de incendio y sobrecalentamiento, asegúrese de que todas las conexiones estén firmes.
- Antes de continuar, corte la energía eléctrica.
- Instale estos juegos únicamente en las luminarias que cuenten con las características y las dimensiones de construcción mostradas en las instrucciones de instalación.
- Para evitar daños o abrasión al cableado, no lo exponga a los bordes de las hojas metálicas ni otros objetos afilados.
- Al instalar el juego no abra orificios nuevos ni altere los existentes en los recintos de cableado ni en los componentes eléctricos.
- No altere, reubique ni remueva el cableado, los portalámparas, los tomacorrientes o cualquier otro componente eléctrico.
- El conjunto de reemplazo es aceptado como componente de la luminaria si la combinación es adecuada de acuerdo a UL o las autoridades que tengan jurisdicción.

PASOS DE INSTALACIÓN para CFL/HID a LED

NOTA: EL JUEGO DE REEMPLAZO TIENE UN VOLTAJE ESPECÍFICO. ANTES DE INSTALAR, VERIFIQUE EL VOLTAJE.

- PASO 1:** Quite las lámparas existentes.
- PASO 2:** Quite y descarte el reflector existente (ver figura A).
- PASO 3:** Abra el tablero de lado de la caja de conexiones (ver figura B).
- PASO 4:** Ubique la caja de conexiones que contiene los cables de suministro, y corte todos los cables de suministro que lleven al balasto y el conductor de salida del balasto (puede remover los cables del balasto) (ver figura B).
- PASO 5:** Tuerza la abertura para conductos.
- PASO 6:** Coloque la caja del controlador LED en el recorte en el cielo raso y déjela reposar sobre él.
- PASO 7:** Instale el conducto de suministro de la caja del controlador en la caja de conexiones.
- PASO 8:** Conecte el suministro al controlador LED. Conecte el cable de tierra al cable verde.
- PASO 9:** Sostenga el extremo de la cuerda y pásela a través del orificio en un lado del artefacto. Penetre a través del orificio hacia adentro, y luego ajuste (asegúrese de que el cable esté ajustado) (ver figura C).
- PASO 10:** Enchufe el conector amarillo del motor LED nuevo en el conector amarillo que está en el extremo del conducto flexible suministrado en la caja del controlador (ver figuras D1 y D2).
- PASO 11:** Enchufe el conector al motor LED (ver figura E).
- PASO 12:** Asegúrese de que el marco de montaje puede aguantar el peso del reflector (ver figura F).
- PASO 13:** Una vez que se haya completado la instalación del aparato, conecte de nuevo la electricidad (ver figura G).
- PASO 14:** Cuando la modificación esté completa, adhiera las etiquetas de reemplazo de lámpara y la de advertencia.

FPO

FRANCAIS:
INSTRUCTIONS SUR L'INSTALLATION ET LA SÉCURITÉ

**ENSEMBLE DE MODERNISATION –
PLAFONNIER À DEL, USAGE COMMERCIAL**
Modèles: 80/936, 80/937, 80/938, 80/939

IMPORTANT: Lisez avant d'installer le luminaire. Conservez à titre de référence.

AVERTISSEMENT: Risque d'Incendie ou de Décharge Électrique

- L'installation de l'ensemble de modernisation à DEL exige la connaissance des systèmes électriques de luminaires. Si vous n'êtes pas qualifié à ce titre, ne tentez pas d'effectuer l'installation. Communiquez plutôt avec un électricien dûment qualifié.
- Afin de réduire le risque d'incendie et de surchauffe, assurez-vous que tous les raccordements soient bien fermes.
- Coupez l'alimentation électrique avant de poursuivre.
- Installez ces ensembles seulement sur les luminaires ayant les caractéristiques de fabrication et les dimensions indiquées dans les directives d'installation.
- Pour prévenir les dommages ou les abrasions au câblage, ne l'exposez pas au contact avec des bords de tôle ou d'autres objets tranchants.
- Ne faites pas et ne modifiez pas de trous ouverts dans un boîtier de câblage ou des composants électriques pour l'installation de l'ensemble.
- Ne modifiez pas, ne déplacez pas et n'enlevez pas le câblage, les supports à lampe, le bloc d'alimentation électrique ou tout autre composant électrique.
- L'ensemble de modernisation est accepté comme composant d'un luminaire où l'adéquation de la combinaison est telle qu'établie par UL ou par les autorités compétentes.

ÉTAPES D'INSTALLATION pour CFL/HID à DEL

REMARQUE: L'ENSEMBLE DE MODERNISATION EST À TENSION (V) SPÉCIFIQUE. VÉRIFIEZ LA BONNE TENSION (V) DU COURANT AVANT L'INSTALLATION.

- ÉTAPE 1:** Enlevez la ou les lampes existantes.
- ÉTAPE 2:** Enlevez et éliminez le réflecteur existant. (Voir la figure A.)
- ÉTAPE 3:** Ouvrez le panneau du côté de la boîte de jonction. (Voir la figure B.)
- ÉTAPE 4:** Repérez la boîte de jonction qui contient les fils d'alimentation et coupez tous ceux qui mènent au ballast et au fil de sortie du ballast. (On peut enlever les fils du ballast.) (Voir la figure B.)
- ÉTAPE 5:** Enlevez la pastille d'entrée défonçable du conduit en la tordant.
- ÉTAPE 6:** Passez la boîte du régulateur de DEL à travers la découpe ménagée dans le plafond, et laissez-la reposer sur celui-ci.
- ÉTAPE 7:** Installez le conduit d'alimentation de la boîte du régulateur à l'intérieur de la boîte de jonction.
- ÉTAPE 8:** Raccordez l'alimentation au régulateur de DEL. Raccordez la mise à la terre au fil vert.
- ÉTAPE 9:** Tenez l'extrémité du jeu de lumières, et passez-le par le trou sur un côté du luminaire. Passez à travers le trou à l'intérieur, et serrez. (Assurez-vous que le fil est bien fermement en place.) (Voir la figure C.)
- ÉTAPE 10:** Raccordez le connecteur jaune du nouveau régulateur de DEL au connecteur jaune à l'extrémité du conduit flexible fourni sur la boîte du régulateur. (Voir les figures D1 et D2.)
- ÉTAPE 11:** Raccordez le connecteur au régulateur de DEL. (Voir la figure E.)
- ÉTAPE 12:** Assurez-vous que le cadre de montage peut supporter le poids du réflecteur en entier. (Voir la figure F.)
- ÉTAPE 13:** Rétablissez le courant une fois l'installation du luminaire terminée. (Voir la figure G.)
- ÉTAPE 14:** Lorsque la modification est terminée, apposez les étiquettes de remplacement de lampe et de mise en garde.

FPO